

## SUBIMOS EL NIVEL

Los manipuladores telescópicos de Kramer alcanzan hasta 9 m de altura de apilamiento



**KRAMER**  
*on the safe side*



# Manipuladores telescópicos para la agricultura profesional

Disponible en su distribuidor Kramer

Bajo la marca Kramer, Kramer-Werke GmbH produce cargadoras sobre ruedas compactas, cargadoras sobre ruedas telescópicas y manipuladores telescópicos con un alto nivel de maniobrabilidad, capacidad todoterreno y eficiencia para la agricultura. Durante los primeros años de esta empresa, que cuenta con más de 90 años de historia, pronto se labró una buena reputación como fabricante de tractores. Hoy en día, Kramer-Werke GmbH es una empresa de fabricación de tamaño medio que no solo confiere una gran importancia a su propio desarrollo e investigación, sino que también ofrece una amplia gama de productos para la manipulación de materiales. Todos los productos fabricados por Kramer se caracterizan por una avanzada tecnología y la máxima calidad. Gracias a décadas de experiencia en el desarrollo y la producción de máquinas de carga, están perfectamente adaptadas a las necesidades del cliente. Kramer siempre ha estado unida a la agricultura profesional, y el conocimiento de las altas exigencias del sector, se plasma en toda su gama de máquinas. Gracias sus más de 90 años de historia y a su continuo éxito, Kramer cuenta con una preparación óptima para los futuros desafíos, ya que el futuro necesita raíces.



## Perfectamente coordinados

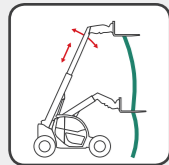

### Smart Handling

El sistema de asistencia inteligente al conductor Smart Handling permite trabajar de forma segura, confortable y eficiente con tres modos standard.

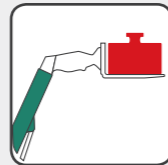

### Elevadas cargas útiles

Gracias a las elevadas cargas útiles, nuestros manipuladores telescópicos están diseñados para manipular un gran volumen de material de forma rápida.



### ecospeed y ecospeedPRO

Con las transmisiones ecospeed y ecospeedPRO, la máquina acelera de cero a un máximo de 40 km/h sin tener que cambiar de velocidad.



### Radio de giro óptimo

Estos maniobrables manipuladores telescópicos también se pueden usar en los estrechos patios de las granjas.

Visión general de todos los manipuladores telescópicos:

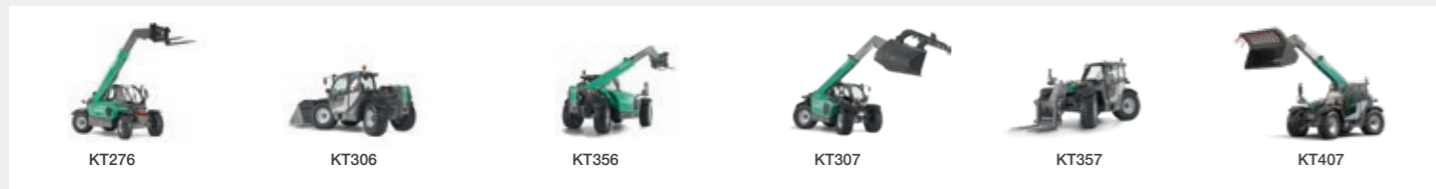

## Sobre seguro con Kramer

Basada en una larga tradición, la marca Kramer lleva muchos años establecida en el mercado y sobre todo representa un valor: **la seguridad**. La alta calidad de las innovadoras máquinas es solo uno de sus aspectos. Como empresa, Kramer también es una opción fiable para los clientes y distribuidores ya que la experiencia y el poder innovador de la empresa garantiza la inversión y la seguridad en el futuro. En pocas palabras, con Kramer siempre irá sobre seguro:

**“Kramer: ¡siempre sobre seguro!”**

➔ **ON THE SAFE SIDE**

## Índice

### Manipuladores telescópicos Kramer

Robustos  
Versátiles  
Eficientes

**04**

### Sistemas de asistencia al conductor

Smart Driving  
Smart Loading  
Smart Handling

**06**

### Resumen de manipuladores telescópicos

Máquina compacta KT276  
Máquinas Todoterreno KT306 - KT407  
Gama de rendimiento KT447 - KT559

**10**

### Elementos destacados de las máquinas KT276 - KT559

Motores  
Motorización  
Hidráulica

**12**

### Componentes y accesorios de la máquina

Implementos  
Sistema de enganche rápido  
Equipos de carga

**16**

### Concepto de cabina

Composición  
Equipo  
Elementos de control

**18**

### Transmisión

Línea de Transmisión  
Motores

**20**

### Parte posterior y mantenimiento

Implementos traseros  
Mantenimiento y servicio

**22**

### Ficha técnica y dimensiones

**24**

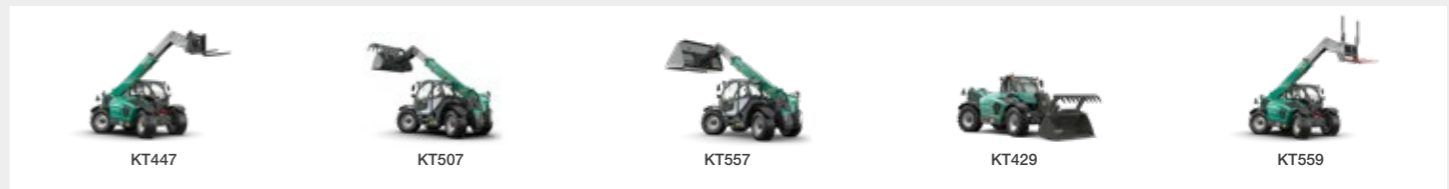

# Manipulador telescópico con propiedades de cargadoras sobre ruedas

## Equipamiento ideal para la agricultura

Desde el principio, las aplicaciones agrícolas más duras fueron el punto de referencia en el desarrollo de los manipuladores telescópicos Kramer. Las máquinas han sido diseñadas de forma coherente para brindar robustez y fiabilidad basándose en el saber hacer adquirido en el desarrollo de la cargadora sobre ruedas. Esto se puede ver, por ejemplo, en el marco altamente resistente a la torsión, que puede acomodar de manera segura las elevadas cargas útiles de la máquina, gracias a su diseño cerrado y a los grandes espesores del material.

A partir del KT447, el brazo telescópico también se apoya lateralmente en el chasis, para transferir la mayoría de las fuerzas al chasis durante el trabajo de carga. Al igual que el marco, se han optimizado el resto de componentes, como los ejes, la motorización, el sistema hidráulico, el brazo telescópico y el sistema de enganche rápido para trabajos agrícolas duros.



# Flexibilidad en la aplicación

## Suba sus niveles en todas las áreas

Con los manipuladores telescópicos de Kramer, puede llevar a cabo sus tareas diarias sin ningún problema. Las máquinas no solo le brindan su apoyo con su impresionante rendimiento, sino que los sistemas de asistencia al conductor inteligentes y la confortable cabina han sido diseñados para la máxima ergonomía.



### Impresionantemente versátil

Los manipuladores telescópicos Kramer son la ayuda perfecta tanto para apilar, cargar materiales o alimentar animales; cada tarea se lleva a cabo con rapidez con nuestros potentes púedelotodo y una amplia selección de implementos. Los manipuladores telescópicos también se pueden complementar con una amplia gama de opciones adicionales. De este modo, los manipuladores telescópicos se pueden adaptar con precisión a sus requisitos con el fin de conseguir que la máquina sea aún más versátil.



### Impresionantemente eficiente

Manipulación de un gran volumen de material en un breve período de tiempo: los manipuladores telescópicos Kramer están diseñados para ello. Además de un cómodo manejo, el sistema de asistencia al conductor "Smart Handling", garantiza sobre todo una manipulación eficiente y precisa de los materiales. El sistema ofrece tres modos para que el usuario reciba apoyo en cualquier situación. Además, la máquina incorpora una motorización progresiva y sensible de forma standard, que puede acelerar de cero a la velocidad máxima sin interrumpir la potencia. Además, la máquina se puede equipar opcionalmente con un sistema automático de retorno del cucharón, que incluye la función de vibración para reducir aún más los ciclos de carga.



### Impresionantemente robustos

Puede confiar en los manipuladores telescópicos en cuanto a su robustez y durabilidad. El estabilizador de carga para el brazo telescópico contribuye notablemente en este aspecto. Los cilindros de elevación, inclinación y telescópicos están equipados con topes de amortiguación para absorber los picos de presión en el sistema hidráulico y/o el balanceo de la máquina: de este modo el conductor y la máquina están protegidos de forma óptima de los impactos.

## Sistema de asistencia al conductor - Smart Driving

Reducción de la velocidad del motor a la velocidad máxima

Cuando se alcanza la velocidad máxima, la reducción inteligente de la velocidad del motor "Smart Driving" ajusta la velocidad del motor a los requisitos del rendimiento de la motorización de la tracción. Esto disminuye el ruido, el consumo de combustible y la carga en componentes individuales. Para las máquinas con motorización de tracción ecospeed, la velocidad se puede reducir a 2.000 rpm. Para los modelos con el nuevo ecospeedPRO, se puede reducir incluso hasta 1.550 rpm.



**hasta  
10%**  
menos consumo  
de combustible

## Sistema de asistencia al conductor - Smart Loading

Retorno automático del cucharón para unos ciclos de carga más rápidos

El retorno automático del cucharón "Smart Loading" con función de vibración garantiza unos ciclos de carga más rápidos, menos pérdida de material y la protección contra daños al implemento y la máquina.

Con el retorno automático del cucharón, el implemento se puede mover automáticamente a una posición previamente programada desde cualquier situación inicial. Esto reduce notablemente los tiempos de ciclo al cargar y apilar, y reduce notablemente el esfuerzo del conductor.

El operador puede usar la función de vibración para poder vaciar rápidamente el cucharón a pesar de la adherencia de los materiales o para poder dividir con precisión la paja o el ensilado. El implemento empieza a vibra alrededor de la posición inicial al presionar la combinación de teclas para eliminar con facilidad los materiales mojados o adherentes, como el estiércol, el ensilado o el compost del implemento.



# Sistema de asistencia al conductor - Smart Handling

## Todo bajo control, incluso en el rango límite

La carga útil máxima, el sistema del equipo de carga completamente extendido, la velocidad del motor a tope de retención: el sistema de sobrecarga Smart Handling siempre lo tiene todo bajo control en cualquier situación. Por un lado, el sistema de asistencia inteligente al conductor evita que las cargas lleguen a la zona de sobrecarga y, por tanto, amenacen volcar la máquina en dirección longitudinal. Por otro lado, descarga al operador de muchas de las tareas rutinarias, como la extensión y el plegado del brazo telescópico, para que pueda centrarse en los aspectos esenciales de su trabajo.



A continuación se explican los tres modos de funcionamiento

### Modo cucharón



Al bajar el equipo de carga, el brazo telescópico se retrae de forma automática y lenta. Esto mantiene la carga lo más cerca posible del vehículo y no crea situaciones críticas, ni siquiera con las máximas cargas útiles. El modo cucharón es ideal para cargar materiales de relleno.

### Modo apilado



Al levantar y bajar el equipo de carga, el implemento se mueve hacia arriba y hacia abajo en línea vertical, es decir, el brazo telescópico se mueve automáticamente hacia dentro y hacia fuera, y la carga se mueve hacia arriba o hacia abajo en línea recta. De modo que la carga siempre se mantiene dentro del rango de seguridad y se simplifican las tareas de apilado en grandes alturas.

### Smart Handling - una simple selección

Se puede cambiar el modo mediante una llave selectora de tres etapas (imagen de la derecha). Para anular temporalmente el sistema de sobrecarga, se debe pulsar de forma continua el pulsador izquierdo.

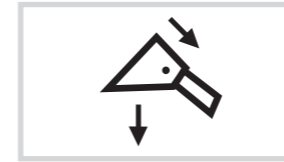

Modo cucharón

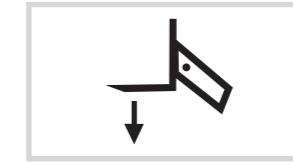

Modo apilado



Modo manual

### Modo manual



En modo manual, la máquina no realiza ningún movimiento automático del equipo de carga. Por supuesto, la protección contra sobrecarga todavía está activa y detiene el equipo de carga tan pronto como se alcanza el límite de sobrecarga. En este punto, la máquina solo permite retraer, elevar el equipo de carga y verter el contenido del implemento.

### Manejo de la palanca de mando

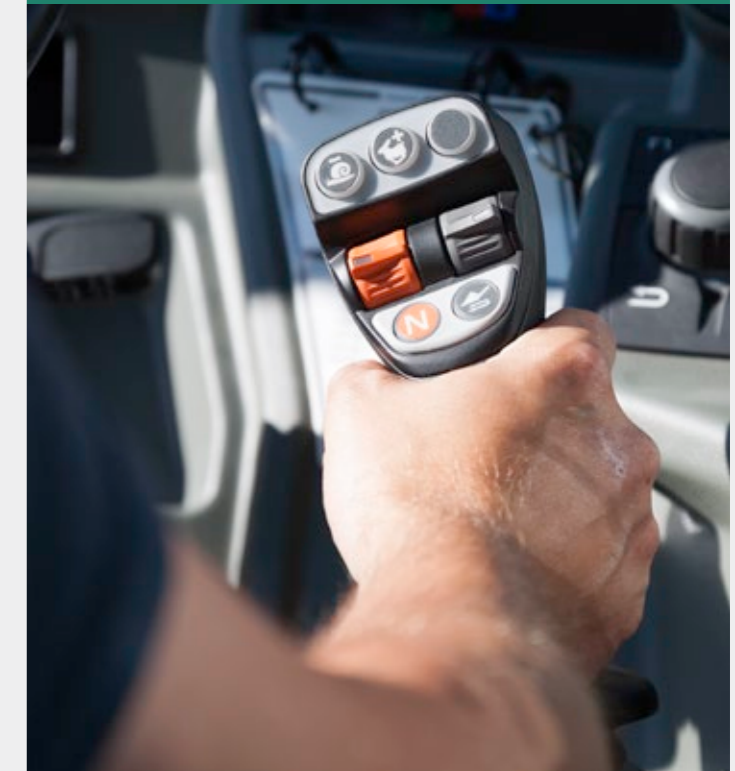

Tiene toda la máquina bajo control con la palanca de mando ergonómica. Con hasta 17 funciones, se pueden llevar a cabo las tareas más importantes sin soltar la palanca de mando ni cambiar la forma de agarre. En los modelos del KT276 al KT407, la palanca de mando está sujeta a la consola de mando de la cabina. En los modelos de la categoría de rendimiento del KT447 al KT559, la palanca de mando está sujeta directamente al asiento del operador.

## Simplemente la elección correcta

Descubra la gama de manipuladores telescópicos de Kramer

### La máquina compacta (KT276)

Gracias a sus dimensiones inferiores a 2 m de altura y 2 m de anchura, esta máquina también ofrece un uso ideal en los patios y establos estrechos de las granjas. Al desarrollar la máquina, se ha conferido una gran importancia a un tamaño compacto, al mismo tiempo que se mantenían los valores típicos de Kramer en cuanto a robustez, versatilidad y eficiencia. Al igual que en los modelos más grandes, el KT276 tiene tres modos de Smart Handling. Todos los componentes del vehículo han sido diseñados para ofrecer la máxima fuerza de empuje y fuerza de elevación.



### La todoterreno para el uso más versátil (KT306 – KT407)

Gracias a su combinación de una elevada carga útil, una maniobrabilidad inmejorable, una dinámica motorización en la dirección en cuatro ruedas y un bajo peso operativo, estos pueden ser un arma versátil para todo tipo de operaciones. Con una sencilla configuración básica y una gran variedad de opciones, esta categoría de máquinas se puede adaptar a todas las necesidades y situaciones operacionales.



### La categoría de rendimiento para cargas útiles particularmente elevadas (KT447 - KT559)

La construcción de esta categoría de máquinas se ha reforzado para el uso profesional en la agricultura y complementado con un equipo básico de alta calidad. Por ejemplo, la hidráulica Load Sensing, la transmisión ecospeed o ecospeedPRO y el bloqueo diferencial 100% conectable en el eje delantero se suministran de forma standard. Además, hay una extensa gama de opciones que satisface todos los deseos.



# La máquina compacta entre los manipuladores telescópicos KT276

## Refinada, incluso debajo del capó

Tanto si se trata de un pueletodo compacto como del máximo rendimiento para un uso profesional, los once modelos han sido diseñados para las múltiples tareas en la granja. Los manipuladores telescópicos se caracterizan por su alto nivel de facilidad de uso y su sofisticación técnica. Subimos el nivel.



Smart Handling

Protección contra sobrecarga junto con una mayor productividad

Hidráulica de trabajo  
con secuencias de movimiento combinadas  
gracias a la tecnología LUDV

Visibilidad mejorada en 360°  
dos diferentes alturas del vehículo  
disponibles (1,98 m/2,10 m)

Dimensiones compactas  
gracias a una anchura y una altura del vehículo inferiores a 2 m

Numeroso  
como el acoplamiento trasero en tres puntos,  
el retorno despresurizado con línea de aceite de fuga, etc.

Motor potente  
desde el Kohler con 55,4 kW/75 CV  
con DOC (nivel de emisiones de escape III B)

Tres modos de dirección  
dirección en cuatro ruedas standard, en diagonal y delantera

Versátiles opciones en neumáticos  
con un máximo de 20 pulgadas

Sólido sistema de enganche rápido  
de la gama de cargadoras sobre ruedas

## Puntos destacados de la máquina

Categoría de 2 x 2 metros



Aumento de la altura de la cabina para una visibilidad panorámica optimizada (+120 mm)

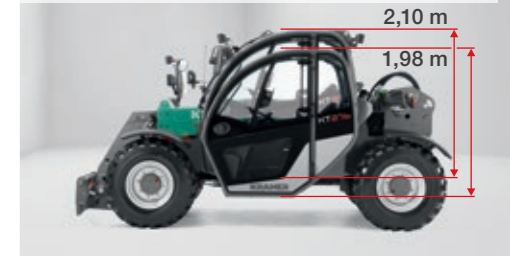

Acoplamiento hidráulico trasero en tres puntos y toma de fuerza de 540 rpm



Hidráulica de trabajo con distribución del caudal independiente de la carga



# Los puedes todo y la gama de rendimiento KT306 - KT559

Robustos, versátiles y eficientes hasta el último detalle

Descarga de presión del tercer circuito de control



Compartimento de almacenamiento en los pesos traseros (KT447 - KT559)



Escalones ajustables



Fácil cambio de los elementos deslizantes



Sólido sistema de enganche rápido con cuatro puntos de unión (cada uno de 50 mm de diámetro) para el perfecto alojamiento del implemento

Smart Handling  
Protección contra sobrecarga junto con una mayor productividad

Potente hidráulica de trabajo con Load Sensing y hasta 187 l/min para los procesos de trabajo más rápidos

Brazo telescópico con estabilizador de la carga y amortiguación de la posición final en todos los cilindros

Moderno concepto de manejo con display LCD de 7", palanca de mando todo en uno y elemento de control con disco selector para un práctico control de la máquina

Amplia apertura del capó del motor para un fácil mantenimiento

Marco resistente a la torsión con perfil de diseño tubular con soportes laterales para el brazo telescópico en los modelos KT447 - KT559

Potentes motores Deutz con una potencia máxima de 115 kW (156 CV)

Reducción standard de rpm con ecospeed y ecospeedPRO para proteger al operador y a la máquina

Ejes altamente resistentes para la máxima durabilidad del vehículo

Sistema de motorización variable para un trabajo preciso con una elevada fuerza de empuje



## Una amplia variedad de tareas

### Siempre con los implementos adecuados

No importa qué desafíos le depare su día a día: con nuestros implementos, siempre tendrá la situación bajo control. Gracias al robusto sistema de cambio rápido, puede acoplar el implemento adecuado para cada tarea en su manipulador telescópico Kramer.

Usted decide qué implemento necesita según sus necesidades. Más información sobre nuestros implementos aquí: [www.kramer.de/implementos](http://www.kramer.de/implementos)

¡Rápido cambio  
del  
implemento!

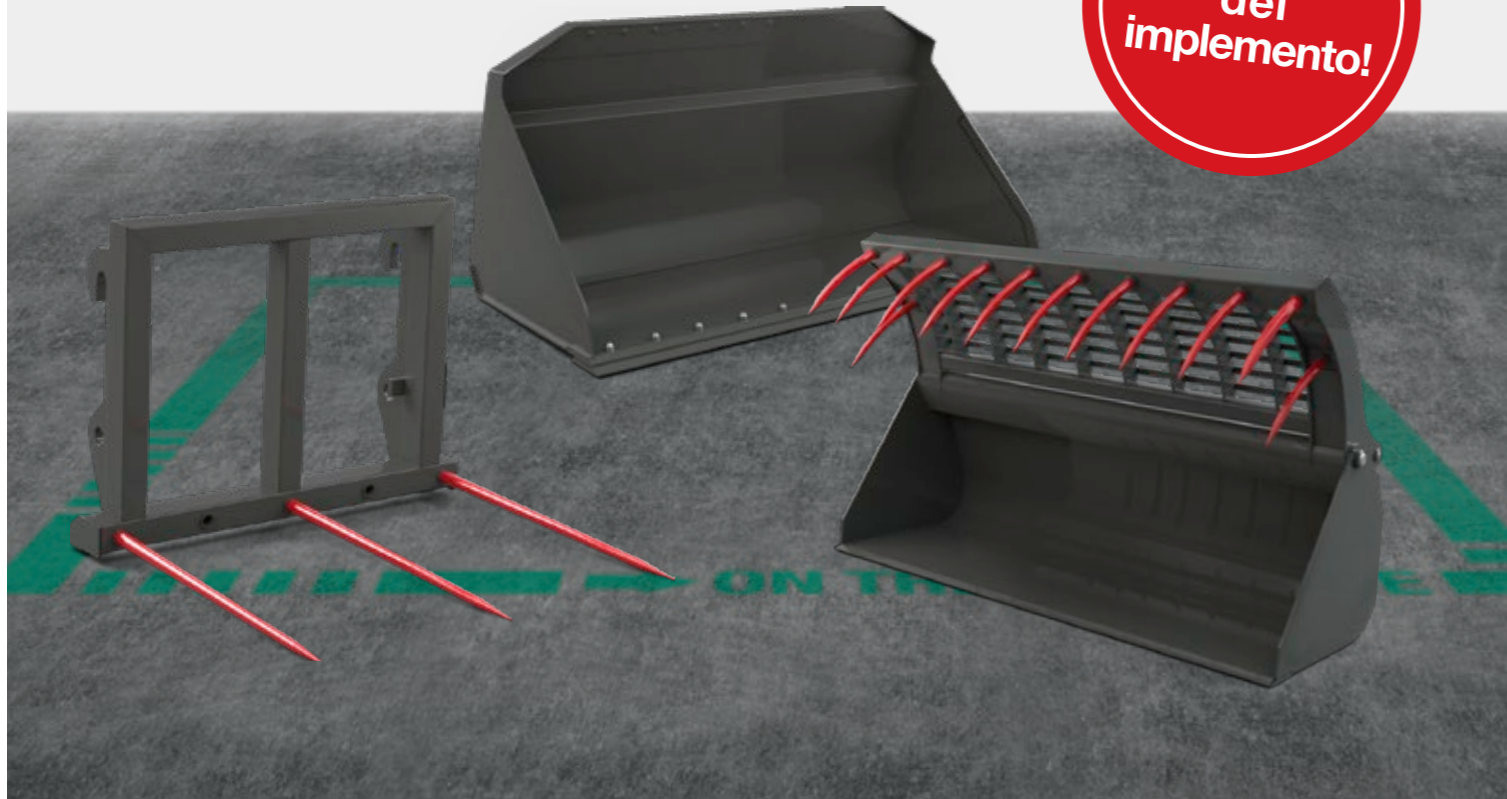

## Sistema de cambio rápido

### Listo para cualquier cosa

Por supuesto, las décadas de tradición del sistema de enganche rápido de Kramer también se han implementado en los manipuladores telescópicos. Además de su reforzado diseño, el sistema hidráulico de acople rápido tiene un alojamiento de 50 mm de diámetro y pernos de bloqueo, que pueden alojar y fijar todos los implementos con el mínimo desgaste.

Si se desea, el implemento se puede bloquear de forma mecánica o hidráulica. Con el bloqueo hidráulico, el implemento se puede cambiar fácilmente desde la cabina mediante un manejo a dos manos. Las conexiones hidráulicas están directamente montadas en el sistema de enganche rápido. Como resultado, se puede acceder a ellas fácilmente y se evita el posible arranque de las mangueras hidráulicas. Una chapa metálica protege las uniones de cualquier daño. Para que el enganche y el desenganche de los implementos hidráulicos sea aún más rápido, la máquina se puede equipar con una presión de sobrecarga en el tercer circuito de control, así como un multiacoplador. Para los implementos con múltiples funciones hidráulicas, el manipulador telescópico se puede equipar con circuitos hidráulicos adicionales, una válvula antirretorno y una línea de fuga.

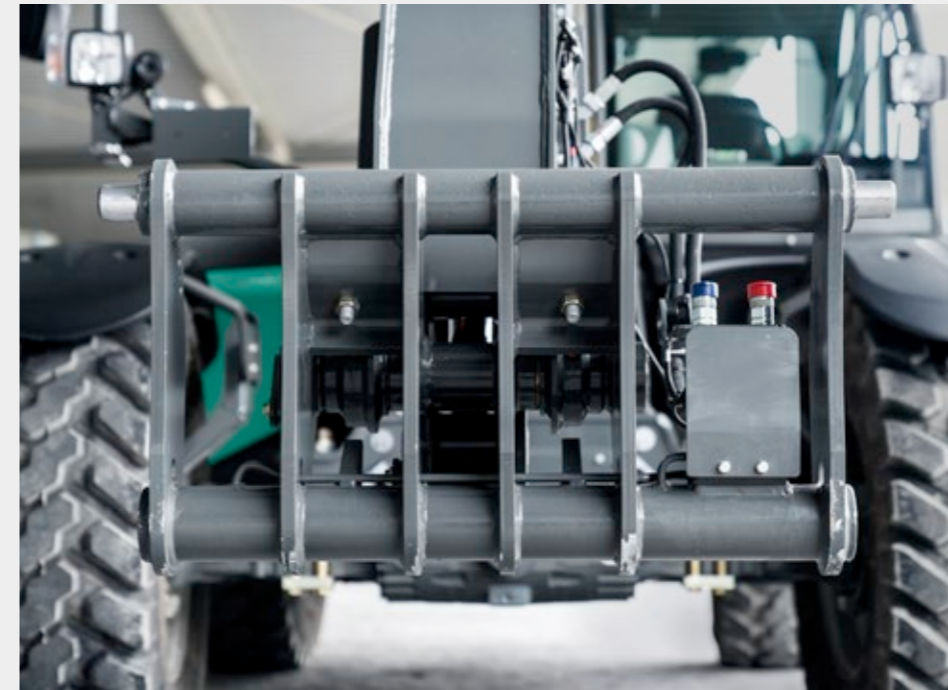

## Lugar de trabajo confortable

### Todo el exterior a la vista

El concepto de cabina de los manipuladores telescópicos de Kramer ha sido diseñado a medida de las necesidades del operador. La funcionalidad, la ergonomía y el confort en la conducción han sido siempre la principal prioridad en su desarrollo.

El confort empieza nada más entrar en la cabina, con sus escalones antideslizantes que se pueden ajustar individualmente. En el interior, la cabina impresiona con su espacio de primera categoría, una excepcional visibilidad panorámica y muchos otros detalles, como el espejo retrovisor interior, el volante inclinable y ajustable, el almacenamiento opcional con opción de refrigeración o la radio con un kit de manos libres por Bluetooth. Con el sistema opcional de aire acondicionado y el asiento con suspensión neumática, incluso los más largos días de trabajo pueden ser de lo más cómodos.



## Puntos técnicos destacados

### Fácil funcionamiento: Innovador diseño de la cabina

Display



El manipulador telescópico dispone de un moderno tablero de control con un gran display LCD de 7 pulgadas. La configuración del display es sencilla e intuitiva. Todos los datos y funciones importantes del vehículo se muestran en el menú principal. El brillo se puede regular y personalizar conforme a sus necesidades.

Disco selector



La cabina está equipada con lo que se conoce como disco selector. Esto permite ajustar fácilmente todos los ajustes importantes de la máquina, como el volumen de aceite de todos los circuitos de control. Los datos operativos más importantes se pueden mostrar girando y pulsando la rueda, y ajustarse completamente a las necesidades del operador.

Velocidad hidráulica



El display y el disco selector se pueden usar para ajustar la velocidad de los sistemas hidráulicos de trabajo para elevar y bajar el brazo de elevación, así como inclinar hacia fuera y hacia dentro los implementos en tres etapas. Esto permite al operador elegir siempre el equilibrio adecuado entre velocidad y precisión.

Palanca de mando



Tiene toda la máquina bajo control con la palanca de mando ergonómica. Con hasta 17 funciones en la palanca de mando, dispone de las funciones más importantes de la máquina al alcance de una sola mano.

Interruptores organizados



Todos los interruptores y botones de la máquina están codificados por colores de modo que el operador puede encontrar la función deseada con mayor rapidez. Los botones con una función de seguridad son rojos, los de la hidráulica, verdes; los del sistema eléctrico, grises; y los del sistema de motorización, azules. Todos los controles disponen de retroiluminación para que siempre pueda usar el interruptor adecuado incluso en la oscuridad.

Parabrisas panorámico



Todo siempre a la vista. Todos los manipuladores telescópicos Kramer disponen de un parabrisas continuo sin molestos puntales transversales. La ventana se ha extendido lo máximo posible hacia arriba y hacia abajo para que el operador pueda ver los pernos de bloqueo inmediatamente al cambiar los implementos, e incluso mantiene el implemento en su campo de visión en la altura de apilamiento máxima.

## Modo económico variable

### Caja de cambios de marcha rápida de Kramer

ecospeed  
PRO

Todos los manipuladores telescópicos Kramer están accionados por una caja de cambios hidrostática controlada electrónicamente. De modo que el mejor confort en la conducción y la máxima fuerza de empuje se combinan en una transmisión y están disponibles para el operador en todo momento. Debido al amplio ángulo de giro del equipo hidrostático, las máquinas pueden acelerar de cero a un máximo de 40 km/h sin cambiar de velocidad. Gracias a esta tecnología, puede aumentar su productividad al mismo tiempo que reduce sus costes en combustible y salariales.

Según el modelo, los manipuladores telescópicos se pueden equipar con distintas versiones de transmisión. La máquina compacta KT276 y los modelos de la categoría púdelotodo de KT306 a KT407 están equipados con un robusto hidrostato de forma predeterminada, que se puede utilizar para alcanzar una velocidad máxima de hasta 30 km/h.

Los manipuladores telescópicos KT356, KT357 y KT407 se pueden equipar de forma opcional con la transmisión hidrostática de ángulo amplio ecospeed, con la que el vehículo alcanza una velocidad final de 40 km/h.

En las máquinas de la gama de rendimiento de KT447 a KT559, se instala la transmisión ecospeed o la nueva transmisión ecospeedPRO. Estas transmisiones se caracterizan por una mayor fuerza de empuje y una funcionalidad mejorada de la regulación del número de revoluciones del motor Smart Driving. Para los clientes más exigentes en cuanto a fuerza de empuje, los modelos KT447, KT557 y KT559 también están disponibles con una relación de velocidades de 30 km/h, que aumenta de nuevo la fuerza de empuje hasta un 25%.



### Tres niveles de velocidad de libre selección

Los niveles de velocidad se pueden cambiar fácilmente durante la conducción. El cambio se realiza de forma práctica con dos botones en la palanca de mando y se muestra inmediatamente en el display de 7" con el correspondiente símbolo (ver más abajo). Además de los tres niveles de velocidad, hay disponible opcionalmente un ajuste bajo del número de revoluciones con un acelerador manual de control electrónico.



Caracol: 0 - 7 km/h

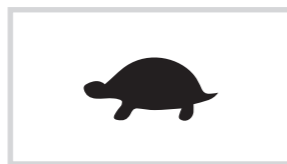

Tortuga: 0 - 15 km/h



Liebre: 0 - 40 km/h  
(0 - 30/0 - 20 km/h)

## Motores potentes

### Para cualquier aplicación con menos consumo

Para el máximo rendimiento en la conducción con un mínimo consumo de combustible, se selecciona el motor adecuado para cada máquina. El KT276 está accionado por el motor Kohler KDI 2504 TCR de 55 kW. Los modelos del KT306 al KT507 están equipados con el motor Deutz TCD 3.6 con 100 kW. Los dos modelos más potentes KT557 y KT559 están equipados con el motor incluso más potente TCD 4.1 con 115 kW, también de Deutz.

El postratamiento de gases de escape del motor Kohler KDI 2504 TCR se realiza exclusivamente con un DOC (catalizador de oxidación diésel) y, por tanto, cumple con el nivel de emisiones actual IIIB. El Deutz TCD 3.6 cumple con la norma de emisiones IV con una tecnología DOC y SCR (reductor catalítico selectivo) y opcionalmente también se puede equipar con el filtro de partículas diésel (DPF). El motor Deutz TCD 4.1, más potente, está equipado de forma standard con un sistema DOC, DPF y SCR.

Curva de rendimiento del Kohler KDI 2504 TCR (KT276)

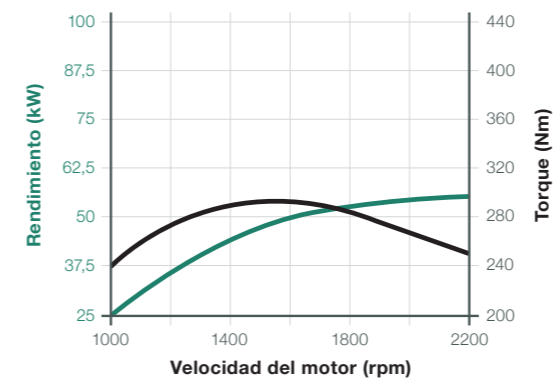

Curva de rendimiento del Deutz TCD 3.6 (KT306 - KT507)

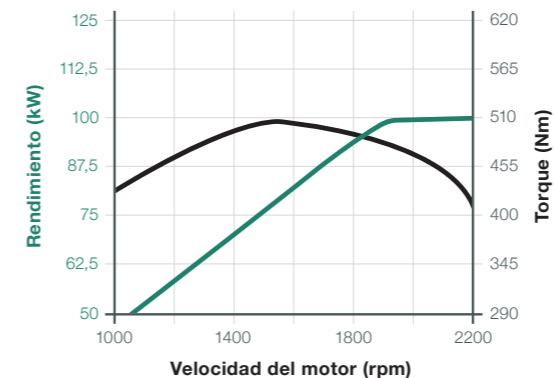

Curva de rendimiento del Deutz TCD 4.1 (KT557 y KT559)

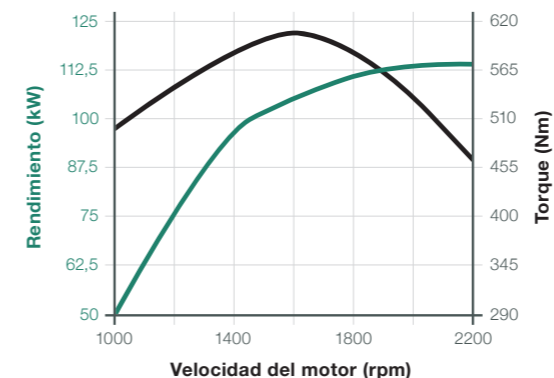

Motor en línea de cuatro cilindros refrigerado por agua con refrigeración externa. Recirculación de los gases de escape, turbocompresión y aire de sobrealimentación.

## Zona posterior multifuncional de los implementos

Máxima versatilidad para todas las tareas

Los manipuladores telescópicos Kramer no solo se caracterizan por sus múltiples sistemas de cambio rápido y sus numerosas opciones hidráulicas en la parte delantera, también cumplen todos los requisitos en la parte posterior. Para el manejo de un remolque, hay varias lanzas de remolque disponibles tanto de marco sólido como ajustables en altura. Un sistema de aire comprimido de dos circuitos y un sistema de frenado hidráulico de doble circuito están disponibles como freno de remolque adicional. En la zonas de las conexiones hidráulicas, hay disponibles opcionalmente una unión de volquete de efecto simple y un circuito hidráulico de doble efecto.

**¡Altura  
regulable!**

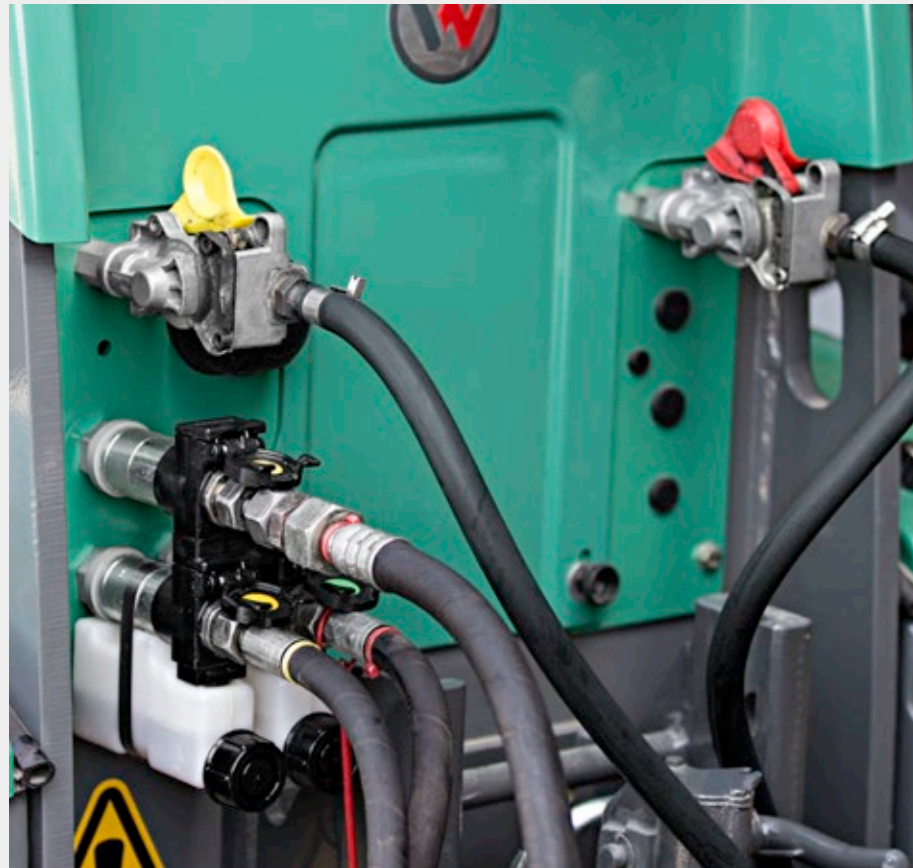

## Potente brazo telescópico

Diseñado para las aplicaciones más duras

Desde el inicio, el desarrollo del equipo de carga se ha enfocado hacia la máxima robustez. Los cucharones con un gran capacidad volumétrica, las tareas de empuje en el silo o la limpieza de lechos espesos de estiércol en establos no suponen ningún problema para estas máquinas.

El equipo de carga está fabricado con un perfil tubular de alta resistencia y resistente a la torsión. Para transmitir las fuerzas de impulsión con seguridad, incluso cuando el brazo telescópico está extendido, la zona de solapado de los brazos interiores y exteriores es de al menos un metro. Ambas mitades del brazo están conectadas con 13 elementos deslizantes de poliamida para una protección óptima contra el desgaste.

Las fuerzas externas se transmiten a través de un pasador grande principal y su sólido montaje en el marco. Para los modelos KT447 a KT559, el equipo de carga tiene un soporte adicional lateral para las tareas de empuje, de modo que las fuerzas se introducen directamente en el marco. La amortiguación de la posición final standard en los cilindros de elevación, extensión y volteo permiten un trabajo confortable. El estabilizador de carga opcional garantiza el máximo confort en la conducción y un manejo seguro de cargas pesadas, incluso en terrenos irregulares. Todo esto garantiza la máxima robustez y longevidad de la máquina.

### Guía lateral del equipo de carga



- guía lateral del brazo telescópico durante las tareas de empuje (para los modelos KT447 - KT559)
- fácil cambio o ajuste de los elementos deslizantes
- estructura cerrada del marco

### Refuerzo del marco en el rodamiento principal



- introducción a gran escala de fuerzas de torsión en todo el marco
- pernos principales y diámetro del rodamiento principal de gran tamaño para la máxima robustez

## Mantenimiento y servicio

### Más sencillos y rápidos que nunca

Los manipuladores telescópicos de Kramer también impresionan con su servicio y su mantenimiento. Desde su diseño y desarrollo nos aseguramos que dispone de un acceso rápido y sencillo a todos los componentes. Porque sabemos que cada minuto de uso es esencial para usted.

Todos los puntos del mantenimiento y los trabajos de lubricación diarios se pueden acceder de forma práctica desde el suelo. La ubicación centralizada de las líneas de lubricación hacen que este proceso sea rápido y sencillo. El capó del motor se puede abrir por completo para que siempre haya suficiente espacio para el mantenimiento, la inspección o la reparación. Para poder acceder a todos los componentes del motor durante el mantenimiento, se han incorporado distintas aberturas de mantenimiento en la bandeja del motor.

Para un diagnóstico sencillo y rápido en el sistema hidráulico y la motorización, las conexiones de comprobación se han fusionado en la parte delantera de la máquina. La avanzada herramienta de diagnóstico de fallos también facilitan enormemente la localización de fallas en los sistemas hidráulico y electrónico, lo que le ahorra tiempo, dinero y nervios.

Estamos a su lado cuando nos necesita. Nuestros distribuidores son unos de los proveedores de servicios más eficientes del sector agrícola a nivel mundial. En caso de que una máquina falle de forma inesperada, siempre estaremos a su lado con nuestros colaboradores, incluso los largos días de trabajo durante la cosecha o los fines de semana.

Gracias a nuestro almacén de piezas de recambio, disponemos de piezas de recambio originales a medida en todo momento, para que su máquina pueda reanudar el trabajo de inmediato.

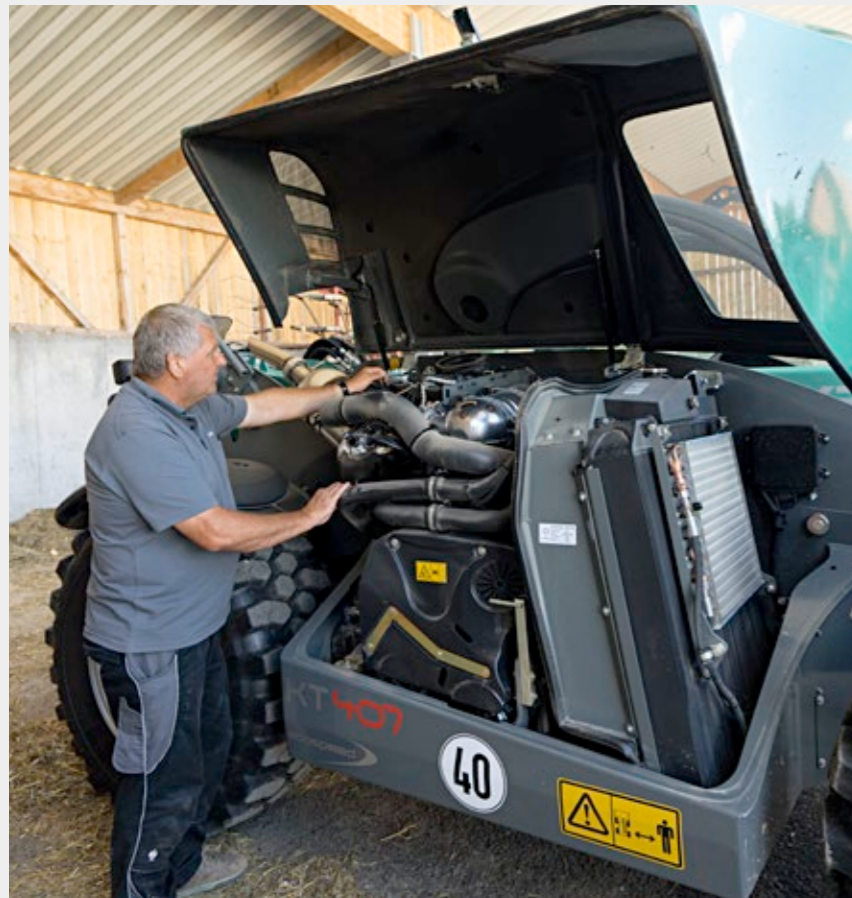

## Resumen de manipuladores telescópicos Kramer

### Robustos

- Chasis rígido torsional para la máxima capacidad de carga de la máquina
- Soporte lateral del equipo de carga durante los trabajos de empuje
- Gran solapado entre el brazo interior y exterior, y 13 elementos deslizantes
- Amortiguación standard de la posición final en los cilindros de elevación, telescópicos y de volteo
- Robusto sistema de enganche rápido de Kramer

### Inteligentes

- Smart Handling: más productividad y gran reducción de la carga de trabajo
- Smart Driving: menor velocidad (hasta un mínimo de 1.550 rpm) con la marcha de avance máxima para reducir el ruido y el consumo
- Smart Loading: retorno automático del cucharón con función de vibración para unos ciclos de carga más rápidos
- Estabilizador de carga con autofunción

### Potentes

- Motores de alto par motor y económicos Kohler (KT276) y Deutz (KT306 - KT559)
- Transmisión eficiente y potente ecospeed y ecospeedPRO para la máxima fuerza de empuje y, al mismo tiempo, la máxima sensibilidad
- Sistema de motorización variable: Aceleración hasta 40 km/h y siempre con la máxima fuerza de empuje
- Rendimiento hidráulico de hasta 187 l/min
- Velocidad hidráulica ajustable y ajuste del volumen de aceite para circuitos de control adicionales

### Cómodos

- Visibilidad de 360° optimizada y parabrisas panorámico
- Amplia cabina y manejo ergonómico
- Elementos de control codificados por colores agrupados por grupos
- Display a color de 7 pulgadas standard: Toda la información y los ajustes de la máquina disponibles de un vistazo
- Presión de sobrecarga para el tercer circuito de control en el cuello de cisne

### Versátiles

- Amplia variedad de opciones para cumplir todos los requisitos
- Una amplia gama de implementos para todas las aplicaciones
- Sistema de freno neumático y freno de remolque hidráulico directamente ex fábrica

# Ficha técnica

Datos de operación y rendimiento	Equipo	KT276	KT306	KT356
Carga útil máx. (LSP 500 mm)	kg	2.700	3.000	3.500
Altura de apilamiento máx.	mm	5.730	6.150	6.150
Carga útil con la altura de apilamiento máx.	kg	1.800	2.500	3.000
Carga útil con la máx. cobertura	kg	1.000	1.200	1.350
Altura de apilamiento con la carga útil máx.	mm	4.700	5.770	5.460
Alcance con la carga útil máx.	mm	1.400	1.680	1.500
Alcance máx.	mm	3.156	3.280	3.280
Radio de giro con neumáticos	mm	3.670	3.840	3.840
Peso de servicio	kg	4.200 - 5.000	5.720 - 6.820	6.020 - 7.050
Motor	Equipo			
Fabricante	-	Kohler	Deutz	Deutz
Tipo/modelo	-	KDI 2504 TCR	TCD 3.6/L4	TCD 3.6/L4
Rendimiento	kW/CV	55,4/75	100/136	100/136
Torque máx.	Nm	300	500	500
Cilindrada	cm <sup>3</sup>	2.482	3.621	3.621
Fase de emisiones de escape	-	Nivel IIIB	Nivel IV	Nivel IV
Postratamiento de escape	-	DOC	DOC + SCR	DOC + SCR
Transmisión de fuerza	Equipo			
Motorización	-	Hidrostato	Hidrostato	Hidrostato
Velocidad máx.	km/h	30 (opcional)	30	40 (opcional)
Ángulo pendular total en eje trasero	°	20	20	20
Bloqueo diferencial	-	100% en el eje delantero (opcional)	Bloqueo del diferencial autoblocante al 45% en eje delantero	
Freno de servicio	-	Freno de disco hidráulico activado con el pie		
Freno de estacionamiento	-	Freno de disco mecánico de mano		
Neumáticos standard (perfil AS)	-	12,5-18	405/70-24	
Hidráulica de trabajo	Equipo			
Bomba de trabajo	-	Bomba de engranajes con LUDV		Bomba de pistón axial con Load Sensing
Velocidad de flujo máx. (bomba)	l/min	89	100	140
Presión máx.	bar	260	260	260
Cinemática	Equipo			
Cucharón	m <sup>3</sup>	0,85 - 1,8	1,0 - 2,0	1,0 - 2,0
Ángulo de oscilación total del portaherramientas	°	132 (de serie) 150 (opcional)	155	155
Cilindro elevador subir/bajar	s	6,6/4,3	7/5	5/4
Extender/retraer cilindro de expulsión	s	5,5/3,5	8/6	5/4
Voltear hacia dentro/afuera cilindro de volteo	s	2,9/2,8	4/4	3/3
Volúmenes de llenado	Equipo			
Depósito de combustible	l	95	100	100
Tanque DEF	l	-	9,5	9,5
Tanque de aceite hidráulico	l	80	100	100
Sistema hidráulico (total)	l	130	170	170
Emisiones de ruido*	Equipo			
Valor de medición	dB(A)	103	105	105
Valor garantizado	dB(A)	104	106	106
Nivel acústico en el oído del operador	dB(A)	80	77	77
Vibraciones**	Equipo			
Valor total de la vibración de la extremidad superior del cuerpo	-	< 2,5 m/s <sup>2</sup> (< 8.2 feet/s <sup>2</sup> )		
Máx. valor efectivo ponderado de la aceleración para el cuerpo	-	< 0,5 m/s <sup>2</sup> (< 1.64 feet/s <sup>2</sup> )* 1,28 m/s <sup>2</sup> (4.19 feet/s <sup>2</sup> )*		

\* Información: Las mediciones se han realizado conforme a los requisitos estipulados por la norma EN 1459 y la directiva 2000/14/CE. Punto de medición: superficie pavimentada.

\*\* Incertidumbres de la medición conforme se especifican en ISO/TR 25398:2006. Instruya o informe al operador sobre los posibles peligros provocados por las vibraciones.

\*\*\* en suelos nivelados y pavimentados con un estilo de conducción adecuado

\*\*\*\* Uso en extracción bajo condiciones medioambientales adversas

# Ficha técnica

Datos de operación y rendimiento	Equipo	KT307	KT357	KT407	KT447
Carga útil máx. (LSP 500 mm)	kg	3.000	3.500	4.000	4.400
Altura de apilamiento máx.	mm	7.000	7.000	7.000	7.000
Carga útil con la altura de apilamiento máx.	kg	2.000	2.200	2.400	3.300
Carga útil con la máx. cobertura	kg	1.000	1.200	1.500	1.500
Altura de apilamiento con la carga útil máx.	mm	5.500	5.220	4.500	5.100
Alcance con la carga útil máx.	mm	1.780	1.680	1.720	1.600
Alcance máx.	mm	3.760	3.760	3.760	3.790
Radio de giro con neumáticos	mm	3.840	3.840	3.840	3.755
Peso de servicio	kg	5.920 - 7.250	6.170 - 7.500	6.810 - 7.850	8.100 - 9.100
Motor	Equipo				
Fabricante	-	Deutz	Deutz	Deutz	Deutz
Tipo/modelo	-	TCD 3.6/L4	TCD 3.6/L4	TCD 3.6/L4	TCD 3.6/L4
Rendimiento	kW/CV	100/136	100/136	100/136	100/136
Torque máx.	Nm	500	500	500	500
Cilindrada	cm <sup>3</sup>	3.621	3.621	3.621	3.621
Fase de emisiones de escape	-	Nivel IV	Nivel IV	Nivel IV	Nivel IV
Postratamiento de escape	-	DOC + SCR	DOC + SCR	DOC + SCR	DOC + SCR
Transmisión de fuerza	Equipo				
Motorización	-	Hidrostato	Hidrostato	Hidrostato	ecospeed
Velocidad máx.	km/h	30	40 (opcional)	40 (opcional)	40
Ángulo pendular total en eje trasero	°	20	20	20	20
Bloqueo diferencial	-	Bloqueo del diferencial autoblocante al 45% en eje delantero			100% en el eje delantero
Freno de servicio	-	Freno de disco hidráulico activado con el pie			Freno multidisco en baño de aceite hidráulico accionado con el pie
Freno de estacionamiento	-	Freno de disco mecánico de mano			Freno multidisco electrohidráulico
Neumáticos standard (perfil AS)	-	405/70-24			460/70R24
Hidráulica de trabajo	Equipo				
Bomba de trabajo	-	Bomba de engranajes con LUDV		Bomba de pistón axial con Load Sensing	
Velocidad de flujo máx. (bomba)	l/min	100	140	140	140
Presión máx.	bar	260	260	260	260
Cinemática	Equipo				
Cucharón	m <sup>3</sup>	1,0 - 2,0	1,0 - 2,0	1,0 - 2,0	1,2 - 3,0
Ángulo de oscilación total del portaherramientas	°	155	155	155	152
Cilindro elevador subir/bajar	s	8/6	6/5	6/5	6,5/5
Extender/retraer cilindro de expulsión	s	8/7	8/7	6/7	6/7
Voltear hacia dentro/afuera cilindro de volteo	s	4/4	3/3	3,5/3	3,5/3
Volúmenes de llenado	Equipo				
Depósito de combustible	l	100	100	100	180
Tanque DEF	l	9,5	9,5	9,5	12
Tanque de aceite hidráulico	l	100	100	100	100
Sistema hidráulico (total)	l	170	170	170	190
Emisiones de ruido*	Equipo				
Valor de medición	dB(A)	105	105	105	104
Valor garantizado	dB(A)	106	106	106	106
Nivel acústico en el oído del operador	dB(A)	77	77	77	76
Vibraciones**	Equipo				
Valor total de la vibración de la extremidad superior del cuerpo	-	< 2,5 m/s <sup>2</sup> (< 8.2 feet/s <sup>2</sup> )			
Máx. valor efectivo ponderado de la aceleración para el cuerpo	-	< 0,5 m/s <sup>2</sup> (< 1.64 feet/s <sup>2</sup> )* 1,28 m/s <sup>2</sup> (4.19 feet/s <sup>2</sup> )*			

\* Información: Las mediciones se han realizado conforme a los requisitos estipulados por la norma EN 1459 y la directiva 2000/14/CE. Punto de medición: superficie pavimentada.

\*\* Incertidumbres de la medición conforme se especifican en ISO/TR 25398:2006. Instruya o informe al operador sobre los posibles peligros provocados por las vibraciones.

\*\*\* en suelos nivelados y pavimentados con un estilo de conducción adecuado

\*\*\*\* Uso en extracción bajo condiciones medioambientales adversas

# Ficha técnica

Datos de operación y rendimiento		Equipo	KT507	KT557	KT429	KT559
Carga útil máx. (LSP 500 mm)	kg		4.800	5.500	4.200	5.500
Altura de apilamiento máx.	mm		7.000	7.017	8.750	8.750
Carga útil con la altura de apilamiento máx.	kg		3.500	4.000	4.200	1.300/5.500**
Carga útil con la máx. cobertura	kg		1.700	2.000	1.500	2.200
Altura de apilamiento con la carga útil máx.	mm		5.600	5.500	8.750	6.400/8.750**
Alcance con la carga útil máx.	mm		1.700	1.890	2.000	2.400
Alcance máx.	mm		3.790	3.900	4.790	4.790
Radio de giro con neumáticos	mm		4.240	4.240	4.415	4.350
Peso de servicio	kg		8.600 - 9.600	9.500 - 10.500	9.000 - 10.500	10.500 - 11.500
Motor		Equipo				
Fabricante	-		Deutz	Deutz	Deutz	Deutz
Tipo/modelo	-		TCD 3.6/L4	TCD 4.1/L4	TTCD 3.6/L4	TCD 4.1/L4
Rendimiento	kW/CV		100/136	115/156	100/136	115/156
Torque máx.	Nm		500	609	500	609
Cilindrada	cm <sup>3</sup>		3.621	4.038	3.621	4.038
Fase de emisiones de escape	-		Nivel IV	Nivel IV	Nivel IV	Nivel IV
Postratamiento de escape	-		DOC + SCR	DOC + DPF + SCR	DOC + SCR	DOC + DPF + SCR
Transmisión de fuerza		Equipo				
Motorización	-		ecospeed	ecospeedPRO	ecospeed	ecospeedPRO
Velocidad máx.	km/h		40 (opcional)	40	40 (opcional)	40
Ángulo pendular total en eje trasero	°		20	20	20	20
Bloqueo diferencial	-		100% en el eje delantero			
Freno de servicio	-		Freno multidisco en baño de aceite hidráulico accionado con el pie			
Freno de estacionamiento	-		Freno multidisco electrohidráulico			
Neumáticos standard (perfil AS)	-		460/70R24			
Hidráulica de trabajo		Equipo				
Bomba de trabajo	-		Bomba de pistón axial con Load Sensing			
Velocidad de flujo máx. (bomba)	l/min		140 (standard) 187 (opcional)	187	140 (standard) 187 (opcional)	187
Presión máx.	bar		260	260	215	260
Cinemática		Equipo				
Cucharón	m <sup>3</sup>		1,2 - 3,0	1,2 - 4,0	1,2 - 3,0	1,2 - 4,0
Ángulo de oscilación total del portaherramientas	°		152	152	152	152
Cilindro elevador subir/bajar	s		6,5/5	6,5/6	9,4/7,5	9,4/7,5
Extender/retraer cilindro de expulsión	s		6/7	6/6	7,1/8,3	7,1/8,3
Voltear hacia dentro/afuera cilindro de volteo	s		3,5/3	3,5/3	4,0/3,4	4/3,4
Volúmenes de llenado		Equipo				
Depósito de combustible	l		180	180	180	180
Tanque DEF	l		12	12	12	12
Tanque de aceite hidráulico	l		100	100	100	100
Sistema hidráulico (total)	l		190	190	190	190
Emisiones de ruido*		Equipo				
Valor de medición	dB(A)		104	105	104	105
Valor garantizado	dB(A)		106	106	106	106
Nivel acústico en el oído del operador	dB(A)		76	77	76	77
Vibraciones***		Equipo				
Valor total de la vibración de la extremidad superior del cuerpo	-		< 2,5 m/s <sup>2</sup> (< 8.2 feet/s <sup>2</sup> )			
Máx. valor efectivo ponderado de la aceleración para el cuerpo	-		< 0,5 m/s <sup>2</sup> (< 1.64 feet/s <sup>2</sup> )**** 1,28 m/s <sup>2</sup> (4.19 feet/s <sup>2</sup> )*****			

\* Información: Las mediciones se han realizado conforme a los requisitos estipulados por la norma EN 1459 y la directiva 2000/14/CE. Punto de medición: superficie pavimentada.  
\*\* con compensación de nivel hidráulico

\*\*\* Incertidumbres de la medición conforme se especifican en ISO/TR 25398:2006. Instruya o informe al operador sobre los posibles peligros provocados por las vibraciones.  
\*\*\*\* en suelos nivelados y pavimentados con un estilo de conducción adecuado  
\*\*\*\*\* Uso en extracción bajo condiciones medioambientales adversas

# Dimensiones

Manipulador telescópico de hasta 9 m de altura de apilamiento								
Dimensiones		Equipo	KT276	KT306	KT356	KT307	KT357	KT407
A	Longitud total <sup>1,2,3</sup>	mm	4.400	4.580	4.580	4.880	4.880	4.880
B	Longitud total con el cucharón <sup>4</sup>	mm	5.000	5.300	5.300	5.600	5.600	5.600
C	Anchura total sin el cucharón <sup>5</sup>	mm	1.960	2.285	2.285	2.285	2.285	2.285
D	Oruga delantera/trasera <sup>6</sup>	mm	1.660	1.880	1.880	1.880	1.880	1.880
E	Altura total <sup>7</sup>	mm	1.980	2.310	2.310	2.310	2.310	2.310
F	Anchura de la cabina	mm	825	990	990	990	990	990
G	Distancia entre ejes, centro	mm	2.650	2.850	2.850	2.850	2.850	2.850
H	Altura libre sobre el suelo <sup>7</sup> debajo del eje y la transmisión, profundidad de vadeo	mm	300	415	415	415	415	415
I	Distancia desde el centro de la rueda trasera a la parte posterior <sup>1,2,3</sup>	mm	730	630	630	830	830	830
J	Ángulo de accionamiento posterior (ángulo de talud) <sup>8</sup>	°	76	60	60	60	60	60
K	Ángulo de inclinación hacia dentro <sup>4</sup>	°	45/45	49	49	49	49	49
L	Ángulo de inclinación de la tolva <sup>4</sup>	°	22/40	41	41	41	41	41
M	Altura de descarga <sup>7</sup> M1 retraído M2 extendido	mm	3.730 5.600	4.070 5.970	4.070 5.970	4.520 6.820	4.520 6.820	4.520 6.820
N	Altura de tongada <sup>7</sup> N1 retraído N2 extendido	mm	3.450 5.280	3.580 5.480	3.580 5.480	4.030 6.330	4.030 6.330	4.030 6.330
O	Anchura de descarga extendido	mm	680	270	270	110	110	110
P	Longitud de la extensión telescópica P1 retraído P2 extendido	mm	4.420 6.260	4.670 6.570	4.670 6.570	5.255 7.820	5.255 7.820	5.255 7.820
Q	Altura total con baliza giratoria	mm	2.210	2.540	2.540	2.540	2.540	2.540
R	Altura total del soporte del brazo telescópico en el marco <sup>7</sup>	mm	1.415	1.600	1.600	1.600	1.600	1.600
S	Distancia desde el centro de la rueda delantera al borde del aspa principal	mm	1.840	1.820	1.820	1.920	1.920	1.920
T	Distancia desde el centro del soporte de la rueda delantera a la toma de acople rápido	mm	1.030	1.100	1.100	1.200	1.200	1.200
U	Punto de pivote del cucharón <sup>7</sup> U1 retraído U2 extendido	mm	4.240 6.080	4.585 6.485	4.585 6.485	5.035 7.335	5.035 7.335	5.035 7.335
V	Posición de transporte con implemento	mm	175	250	250	250	250	250
-	Radio de giro en ruedas, borde exterior	mm	3.670	3.840	3.840	3.840	3.840	3.840
-	Radio de giro en cucharón, borde exterior	mm	4.500	4.900	4.900	5.000	5.000	5.000
-	Altura de entrada <sup>7</sup> suelo de la cabina	mm	360	720	720	720	720	720

<sup>1</sup> con acople de remolque + 70 mm (KT276); + 320 mm (KT306, KT356, KT307, KT357, KT447, KT507, KT557); + 154 mm (KT559)

<sup>2</sup> con acople de remolque de altura regulable + 320 mm (KT306, KT356, KT307, KT357, KT447, KT507, KT557)

<sup>3</sup> con acople de remolque fijo + 200 mm (KT306, KT356, KT307, KT357, KT447, KT507, KT557)

<sup>4</sup> con cucharón estándar

<sup>5</sup> según los neumáticos, con los espejos plegados

<sup>6</sup> - 60 mm a 460 / 70-24 (KT306, KT356, KT307, KT357); + 20 mm a 500 / 70R24; + 40 mm a 440 / 70R28; + 60 mm a 17.5-25 (KT447, KT557, KT507, KT559)

<sup>7</sup> las dimensiones de la máquina pueden variar según los neumáticos

<sup>8</sup> con acople de remolque 51 ° (KT276); 32 ° (KT306, KT356, KT307, KT357)

# Dimensiones

Manipulador telescópico de hasta 9 m de altura de apilamiento		Equipo	KT447	KT507	KT557	KT429	KT559
A	Longitud total <sup>1,2,3</sup>	mm	4.985	4.985	4.985	5.600 - 5.890	5.600 - 5.890
B	Longitud total con el cucharón <sup>4</sup>	mm	Hasta 6.160	Hasta 6.160	Hasta 6.160	Hasta 6.690	Hasta 6.690
C	Anchura total sin el cucharón <sup>5</sup>	mm	2.500	2.500	2.500	2.500	2.500
D	Oruga delantera/trasera <sup>6</sup>	mm	1.995 - 2.065	1.995 - 2.065	1.995 - 2.065	1.995 - 2.065	1.995 - 2.065
E	Altura total <sup>7</sup>	mm	2.570	2.570	2.570	2.570	2.570
F	Anchura de la cabina	mm	990	990	990	990	990
G	Distancia entre ejes, centro	mm	2.950	2.950	2.950	3.150	3.150
H	Altura libre sobre el suelo <sup>7</sup> debajo del eje y la transmisión, profundidad de vadeo	mm	418	418	418	418	412
I	Distancia desde el centro de la rueda trasera a la parte posterior <sup>1,2,3</sup>	mm	950 - 1.100	950 - 1.100	950 - 1.100	1.140	1.140
J	Ángulo de accionamiento posterior (ángulo de talud) <sup>8</sup>	°	35	35	35	46	32
K	Ángulo de inclinación hacia dentro <sup>4</sup>	°	45	45	45	45	45
L	Ángulo de inclinación de la tolva <sup>4</sup>	°	41	41	41	41	41
M	Altura de descarga <sup>7</sup> M1 retraído	mm	4.518	4.518	4.518	5.545	5.545
	M2 extendido	mm	6.835	6.835	6.835	8.498	8.498
N	Altura de tongada <sup>7</sup> N1 retraído	mm	3.865	3.865	3.865	5.015	5.015
	N2 extendido	mm	6.183	6.183	6.183	7.997	7.997
O	Anchura de descarga extendido	mm	495	495	495	63	63
P	Longitud de la extensión telescópica	mm	5.287	5.287	5.287	6.277	6.277
	P1 retraído	mm	7.604	7.604	7.604	9.243	9.243
	P2 extendido	mm					
Q	Altura total con baliza giratoria	mm	2.740	2.740	2.740	2.740	2.740
R	Altura total del soporte del brazo telescópico en el marco <sup>7</sup>	mm	1.761	1.761	1.761	1.935	1.935
S	Distancia desde el centro de la rueda delantera al borde del aspa principal	mm	Máx. 2.260	Máx. 2.260	Máx. 2.260	Máx. 2.400	Máx. 2.400
T	Distancia desde el centro del soporte de la rueda delantera a la toma de acople rápido	mm	753	753	753	1.310	1.310
U	Punto de pivote del cucharón <sup>7</sup>	mm	5.092	5.092	5.092	6.116	6.116
	U1 retraído	mm	7.409	7.409	7.409	9.083	9.083
	U2 extendido	mm					
V	Posición de transporte con implemento	mm	250	250	250	250	250
-	Radio de giro en ruedas, borde exterior	mm	4.240	4.240	4.240	4.415	4.415
-	Radio de giro en cucharón, borde exterior	mm	5.265	5.265	5.265	5.650	5.650
-	Altura de entrada <sup>7</sup> suelo de la cabina	mm	975	975	975	975	975

<sup>1</sup> con acople de remolque + 70 mm (KT276); + 320 mm (KT306, KT356, KT307, KT357, KT447, KT507, KT557); + 154 mm (KT559)

<sup>2</sup> con acople de remolque de altura regulable + 320 mm (KT306, KT356, KT307, KT357, KT447, KT507, KT557)

<sup>3</sup> con acople de remolque fijo + 200 mm (KT306, KT356, KT307, KT357, KT447, KT507, KT557)

<sup>4</sup> con cucharón estándar

<sup>5</sup> según los neumáticos, con los espejos plegados

<sup>6</sup> - 60 mm a 460/70-24 (KT306, KT356, KT307, KT357); + 20 mm a 500/70R24; + 40 mm a 440/70R28; + 60 mm a 17.5-25 (KT447, KT557, KT507, KT559)

<sup>7</sup> Las dimensiones de la máquina pueden variar según los neumáticos

<sup>8</sup> con acople de remolque 51° (KT276); 32° (KT306, KT356, KT307, KT357)

# Dimensiones

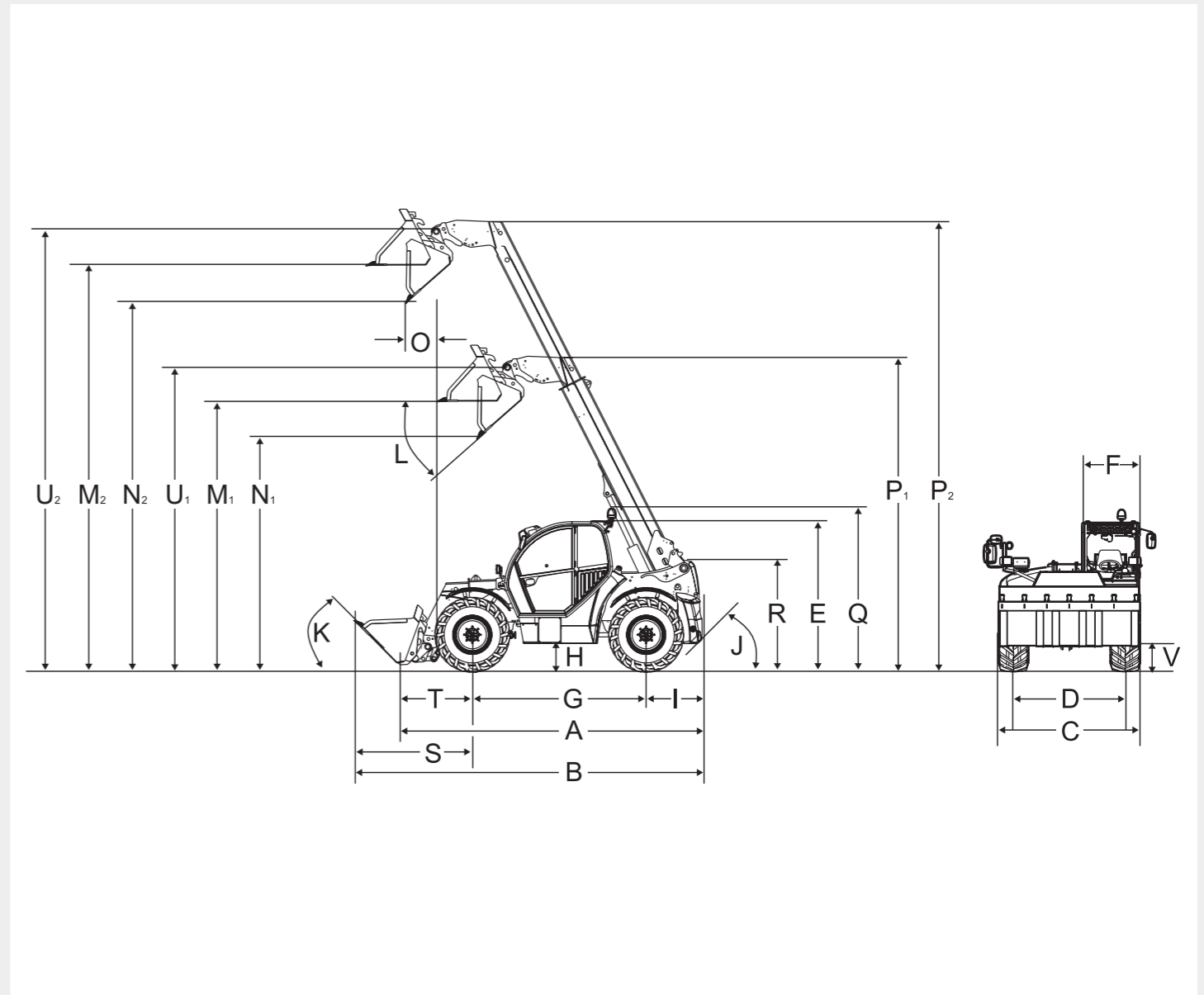



# Esquemas de capacidad de carga

**KT276** Esquema de capacidad de carga  
(con LSP 500 mm)

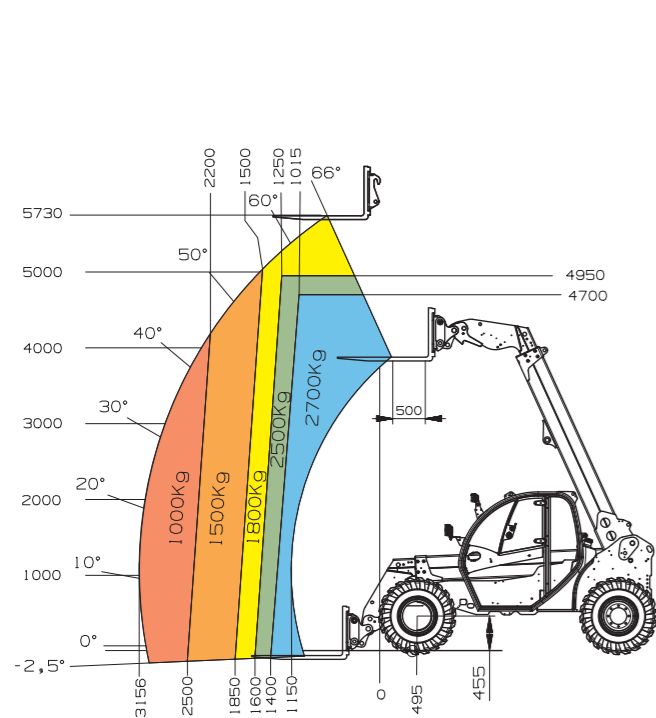

**KT306** Esquema de capacidad de carga  
(con LSP 500 mm)

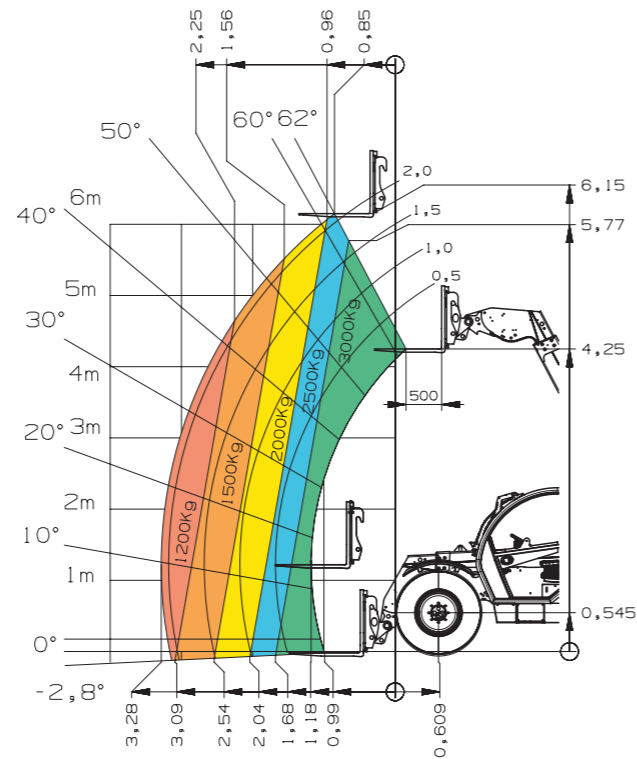

# Esquemas de capacidad de carga

**KT357** Esquema de capacidad de carga  
(con LSP 500 mm)

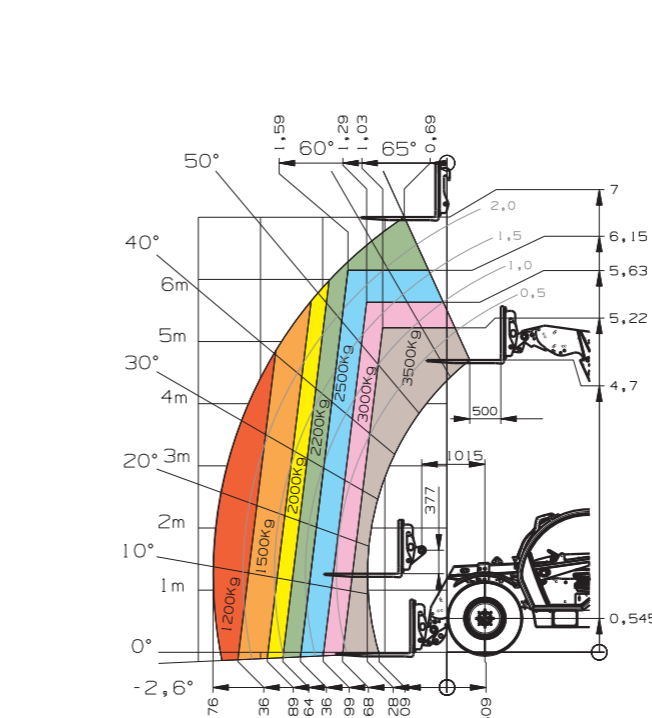

**KT407** Esquema de capacidad de carga  
(con LSP 500 mm)

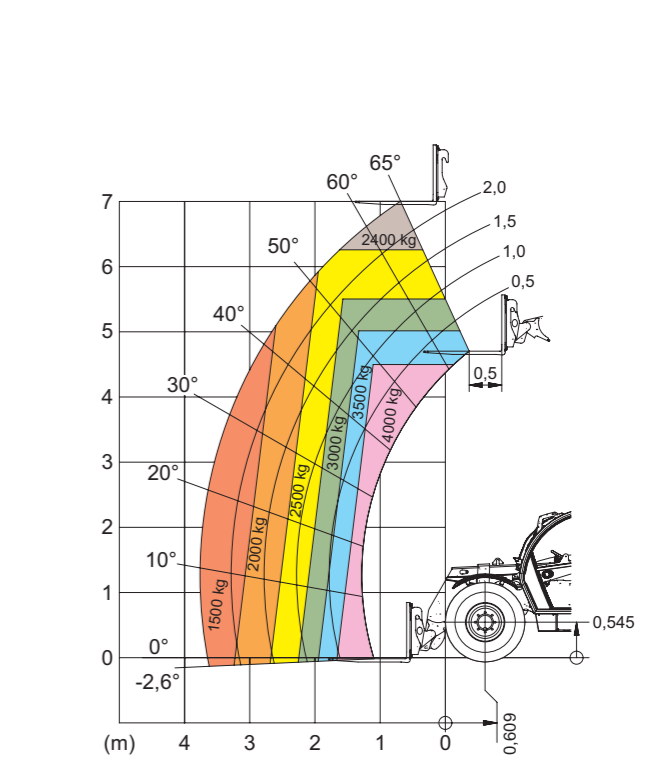

**KT356** Esquema de capacidad de carga  
(con LSP 500 mm)

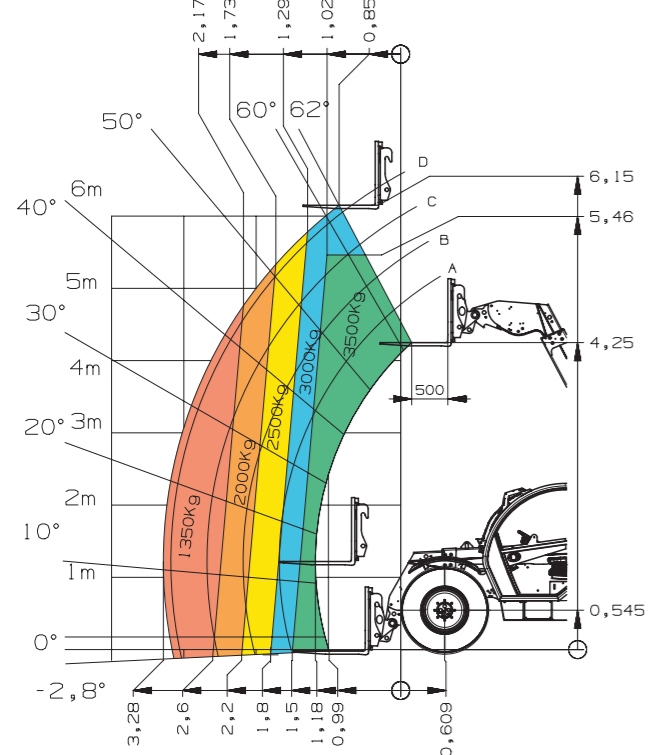

**KT307** Esquema de capacidad de carga  
(con LSP 500 mm)

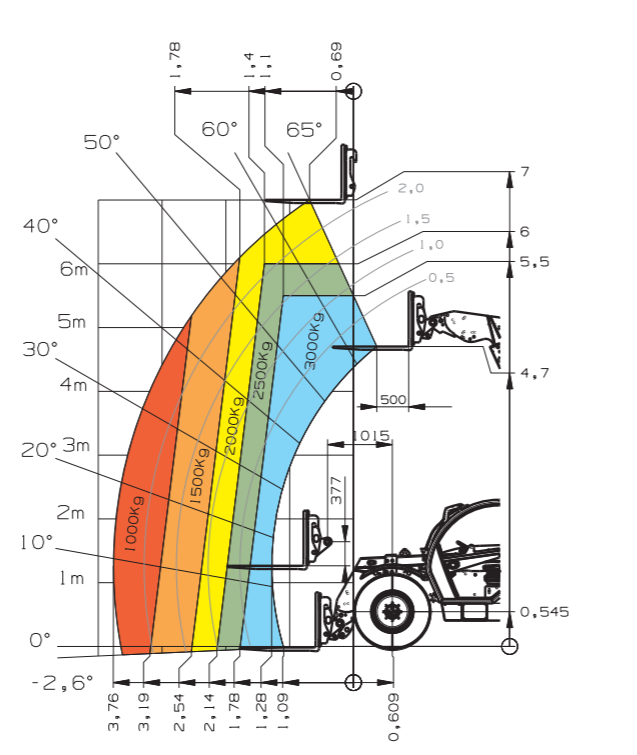

**KT447** Esquema de capacidad de carga  
(con LSP 500 mm)

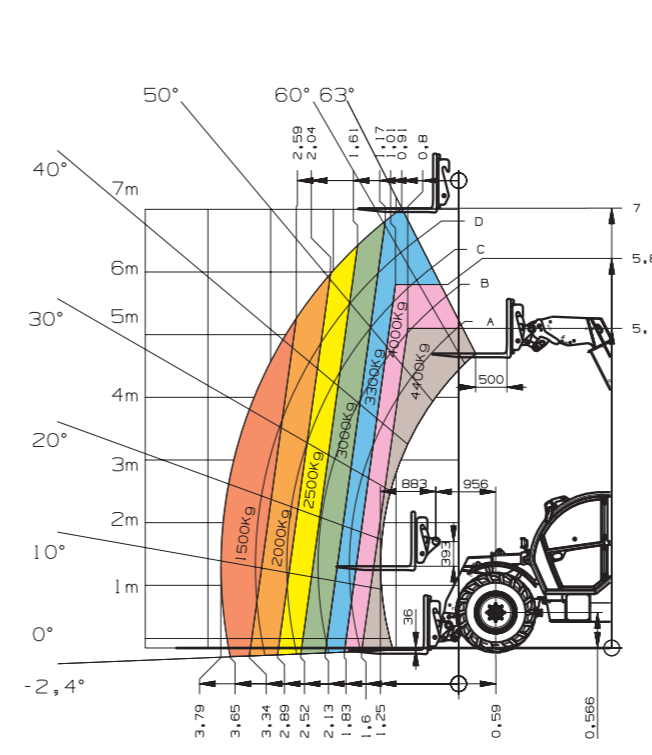

**KT507** Esquema de capacidad de carga  
(con LSP 500 mm)

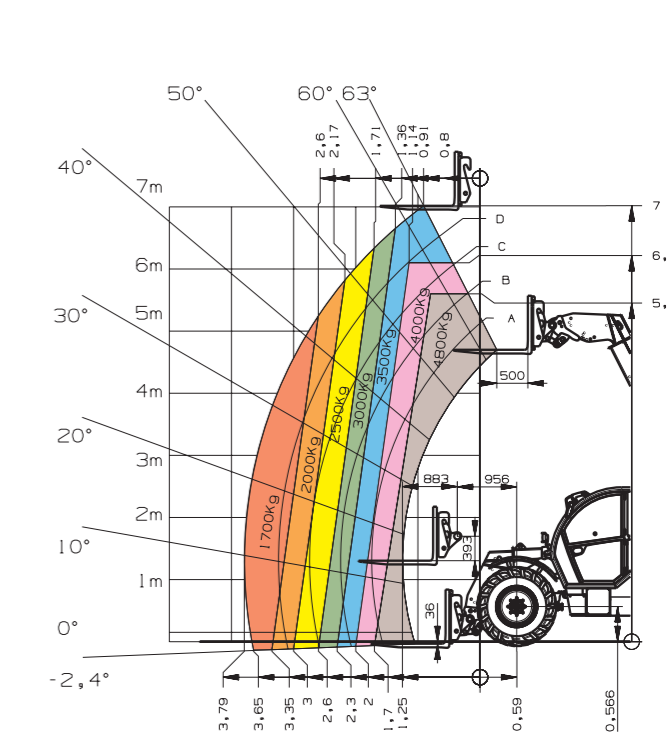

# Esquemas de capacidad de carga

**KT557** Esquema de capacidad de carga  
(con LSP 600 mm)

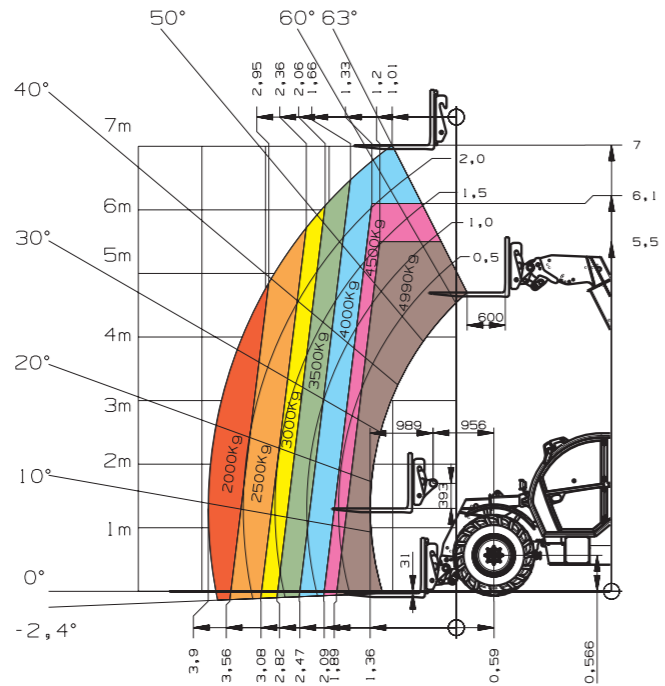

# Esquemas de capacidad de carga

**KT559** Esquema de capacidad de carga (con LSP 600 mm)  
con compensación de nivel hidráulico y bloqueo de eje de oscilación

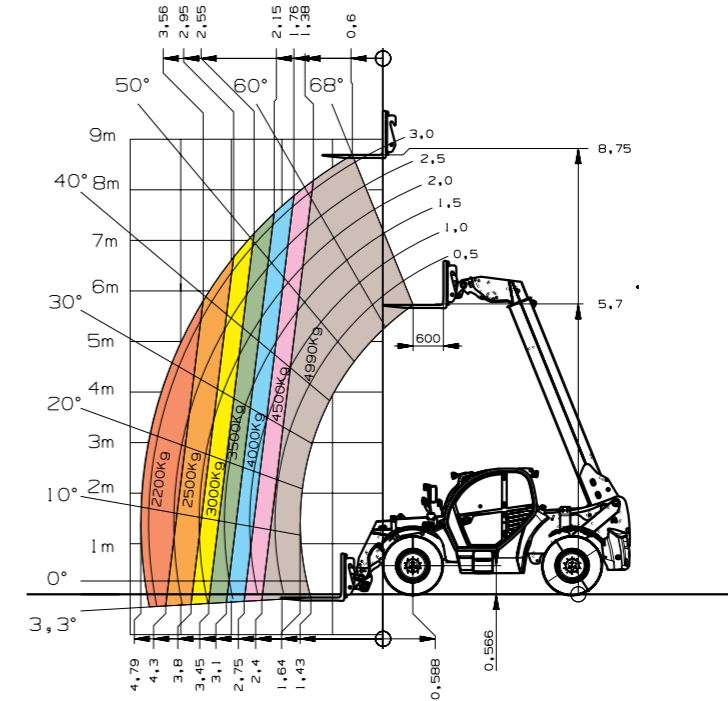

**KT429** Esquema de capacidad de carga  
(con LSP 500 mm)  
sin bloqueo de eje de oscilación

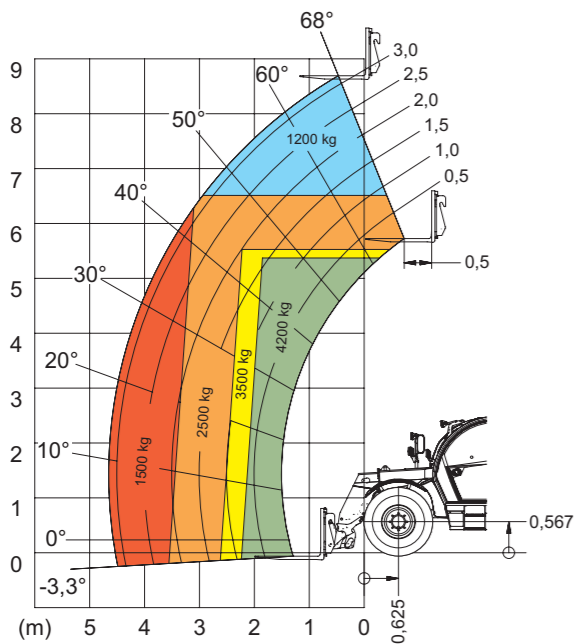

**KT429** Esquema de capacidad de carga  
(con LSP 500 mm)  
con bloqueo de eje de oscilación

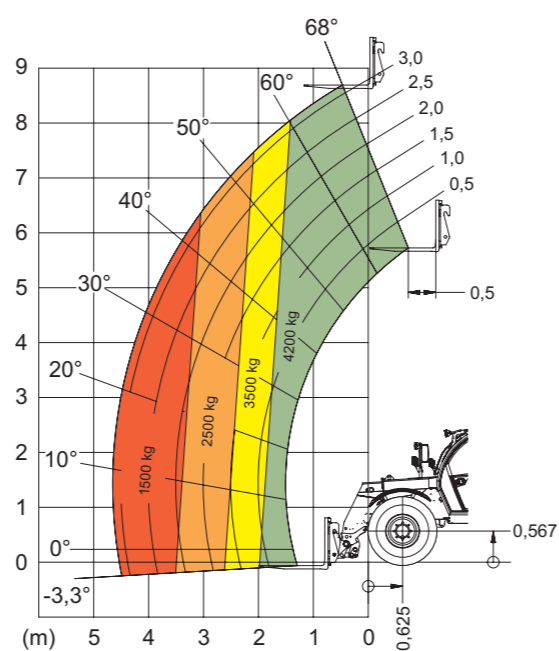

**KT559** Esquema de capacidad de carga  
(con LSP 600 mm)  
sin compensación de nivel hidráulico ni  
bloqueo de eje de oscilación

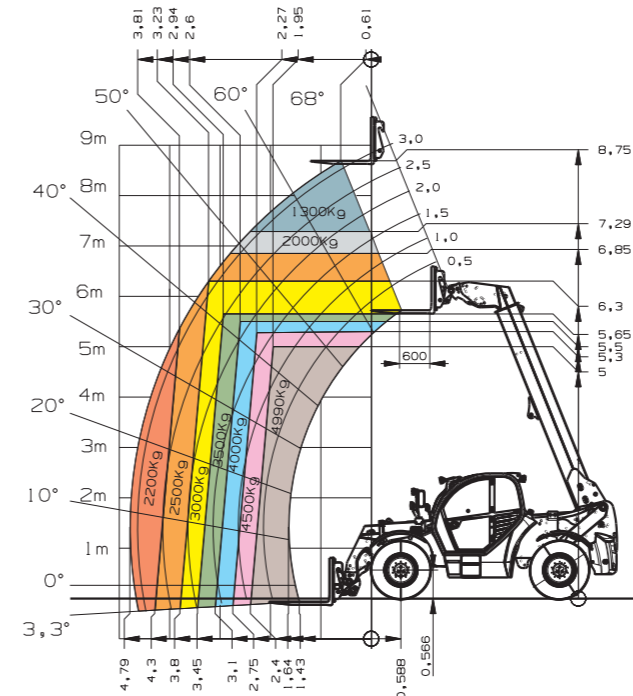

**KT559** Esquema de capacidad de carga  
(con LSP 600 mm)  
con bloqueo de eje de oscilación

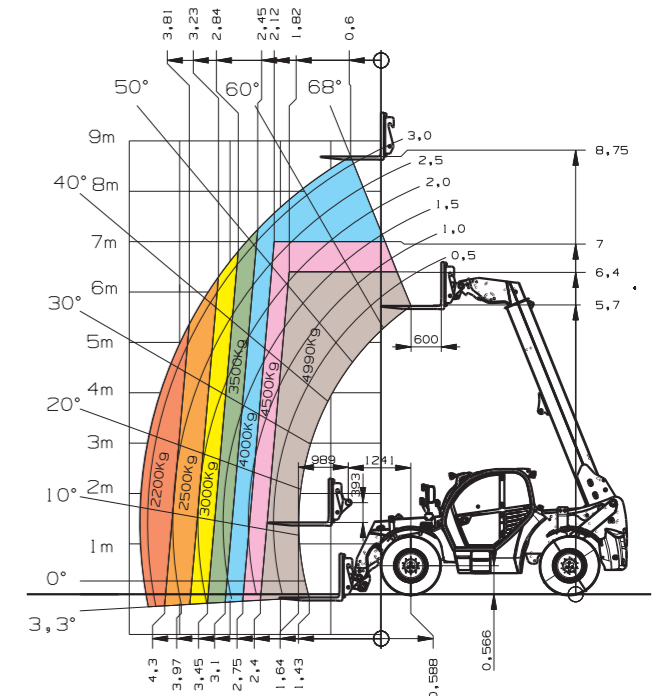



**Cargadoras sobre ruedas**  
Carga de vuelco: 1.000 - 6.100 kg



**Cargadora telescópica sobre ruedas**  
Carga de vuelco: 2.500 - 3.500 kg



**Manipuladores telescópicos**  
Carga útil: 2.700 - 5.500 kg

### Un servicio visible

Céntrese en sus actividades diarias; con nuestros extensos servicios, nos ocupamos del resto. Estamos cuando nos necesita: capaces, rápidos y directamente en el lugar si es necesario.



Reparación  
y mantenimiento



Academy



Telematic



Seguro



Piezas de  
recambio



Financiación



KA.EMEA.10268.V01.ES